

# 《スポレクの部予選リーグ》

## Aブロック(Aコート)

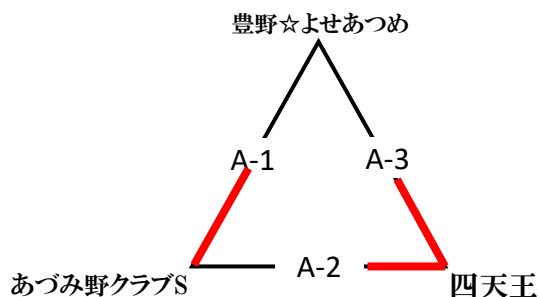

## Bブロック(Bコート)

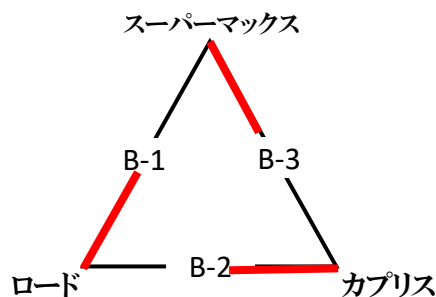



### Aブロック試合順

試合	チーム	チーム	審判
A-1	豊野☆よせあつめ	あづみ野クラブS	四天王
A-2	あづみ野クラブS	四天王	豊野☆よせあつめ
A-3	豊野☆よせあつめ	四天王	あづみ野クラブS



### Bブロック試合順

試合	チーム	チーム	審判
B-1	スーパーマックス	ロード	カプリス
B-2	ロード	カプリス	スーパーマックス
B-3	スーパーマックス	カプリス	ロード

### Aブロック試合結果

	豊野☆よせあつめ	あづみ野クラブS	四天王	勝	敗	セット率	ポイント率	順位
豊野☆よせあつめ		$\begin{pmatrix} 16 - 17 \\ 17 - 15 \\ 11 - 15 \end{pmatrix}$	$\begin{pmatrix} 14 - 15 \\ 7 - 15 \\ - \end{pmatrix}$	0	2	1 / 4 0.250	65 / 77 0.840	3
あづみ野クラブS	$\begin{pmatrix} 17 - 16 \\ 15 - 17 \\ 15 - 11 \end{pmatrix}$		$\begin{pmatrix} 13 - 15 \\ 15 - 12 \\ 11 - 15 \end{pmatrix}$	1	1	3 / 3 1.000	86 / 86 1.000	2
四天王	$\begin{pmatrix} 15 - 14 \\ 15 - 7 \\ - \end{pmatrix}$	$\begin{pmatrix} 15 - 13 \\ 12 - 15 \\ 15 - 15 \end{pmatrix}$		2	0	4 / 1 4.000	72 / 64 1.130	1

### Bブロック試合結果

	スーパーマックス	ロード	カプリス	勝	敗	セット率	ポイント率	順位
スーパーマックス		$\begin{pmatrix} 13 - 15 \\ 16 - 17 \\ - \end{pmatrix}$	$\begin{pmatrix} 16 - 14 \\ 15 - 11 \\ - \end{pmatrix}$	1	1	2 / 2 1.000	60 / 57 1.050	1
ロード	$\begin{pmatrix} 15 - 13 \\ 17 - 16 \\ - \end{pmatrix}$		$\begin{pmatrix} 11 - 15 \\ 11 - 15 \\ - \end{pmatrix}$	1	1	2 / 2 1.000	54 / 59 0.920	3
カプリス	$\begin{pmatrix} 14 - 16 \\ 11 - 15 \\ - \end{pmatrix}$	$\begin{pmatrix} 15 - 11 \\ 15 - 11 \\ - \end{pmatrix}$		1	1	2 / 2 1.000	55 / 53 1.040	2



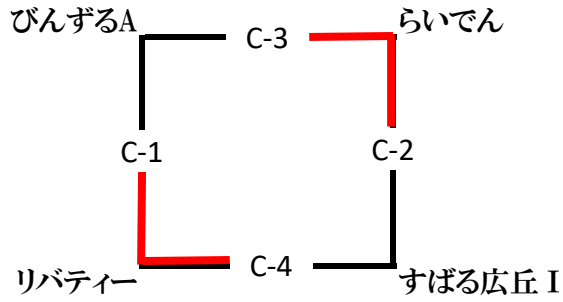





## Cブロック(Cコート)



### Cブロック試合順

試合	チーム	VS	チーム	審判
C-1	びんずるA	VS	リバティー	すばる広丘 I
C-2	すばる広丘 I	VS	らいでん	びんずるA
C-3	びんずるA	VS	らいでん	リバティー
C-4	リバティー	VS	すばる広丘 I	らいでん

### Cブロック試合結果

	びんずるA	リバティー	すばる広丘 I	らいでん	勝	敗	セット率	ポイント率	順位
びんずるA		0 $\begin{pmatrix} 4 & - & 15 \\ 4 & - & 15 \\ - & - & - \end{pmatrix}$ 2		0 $\begin{pmatrix} 7 & - & 15 \\ 9 & - & 15 \\ - & - & - \end{pmatrix}$ 2	0	2	0 / 4	24 / 60	4
リバティー	2 $\begin{pmatrix} 15 & - & 4 \\ 15 & - & 4 \\ - & - & - \end{pmatrix}$ 0		2 $\begin{pmatrix} 15 & - & 8 \\ 15 & - & 11 \\ - & - & - \end{pmatrix}$ 0		2	0	4 / 0	60 / 27	1
すばる広丘 I		0 $\begin{pmatrix} 8 & - & 15 \\ 11 & - & 15 \\ - & - & - \end{pmatrix}$ 2		0 $\begin{pmatrix} 8 & - & 15 \\ 7 & - & 15 \\ - & - & - \end{pmatrix}$ 2	0	2	0 / 4	34 / 60	3
らいでん	2 $\begin{pmatrix} 15 & - & 7 \\ 15 & - & 9 \\ - & - & - \end{pmatrix}$ 0		2 $\begin{pmatrix} 15 & - & 8 \\ 15 & - & 7 \\ - & - & - \end{pmatrix}$ 0		2	0	4 / 0	60 / 31	2
							∞	1.940	

# 《 スポレクの部決勝トーナメント 》

各ブロック1.2位の抽選とする

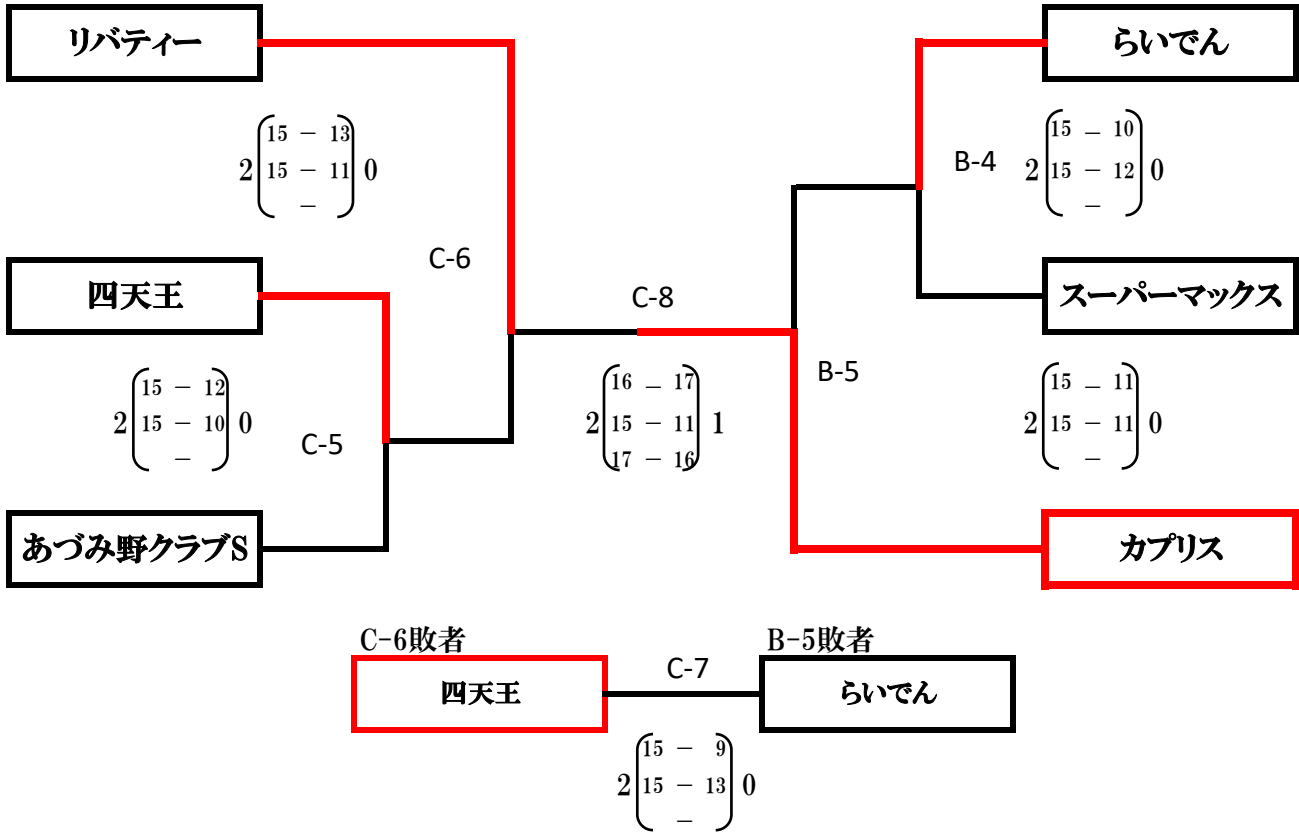

試合	チーム	チーム	審判	試合	チーム	チーム	審判
C-5	四天王	vs あづみ野クラブS	リバティー	B-4	らいでん	vs スーパーマックス	カプリス
C-6	リバティー	vs C-5勝者	C-5敗者	B-5	カプリス	vs B-4勝者	B-4敗者
C-7	C-6敗者	vs B-5敗者	C-6・B-5勝者				
C-8	C-6勝者	vs B-5勝者	C-7勝者				



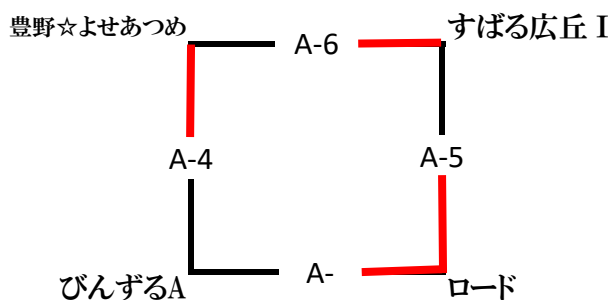





# 《スポレクの部順位別リーグ》



## Aブロック試合順

試合	チーム	チーム	審判
A-1	豊野☆よせあつめ	びんずるA	ロード
A-2	ロード	すばる広丘 I	豊野☆よせあつめ
A-3	豊野☆よせあつめ	すばる広丘 I	びんずるA
A-4	びんずるA	ロード	すばる広丘 I

## Aブロック試合結果

	豊野☆よせあつめ	びんずるA	ロード	すばる広丘 I	勝	敗	セット率	ポイント率	順位
豊野☆よせあつめ		$\begin{pmatrix} 15 & - & 9 \\ 15 & - & 9 \\ - & & - \end{pmatrix}$ 0		$\begin{pmatrix} 13 & - & 15 \\ 13 & - & 15 \\ - & & - \end{pmatrix}$ 2	1	1	2 / 2 1.000	56 / 48 1.170	2
びんずるA	$\begin{pmatrix} 9 & - & 15 \\ 9 & - & 15 \\ - & & - \end{pmatrix}$ 2		$\begin{pmatrix} 8 & - & 15 \\ 7 & - & 15 \\ - & & - \end{pmatrix}$ 2		0	2	0 / 4 0.000	33 / 60 0.550	4
ロード		$\begin{pmatrix} 15 & - & 8 \\ 15 & - & 7 \\ - & & - \end{pmatrix}$ 0		$\begin{pmatrix} 15 & - & 9 \\ 15 & - & 10 \\ - & & - \end{pmatrix}$ 0	2	0	4 / ∞ ∞	60 / 34 1.760	1
すばる広丘 I	$\begin{pmatrix} 15 & - & 13 \\ 15 & - & 13 \\ - & & - \end{pmatrix}$ 2		$\begin{pmatrix} 9 & - & 15 \\ 10 & - & 15 \\ - & & - \end{pmatrix}$ 2		1	1	2 / 2 1.000	49 / 56 0.880	3

# 《ゴールドの部予選リーグ》

## Aブロック(Eコート)

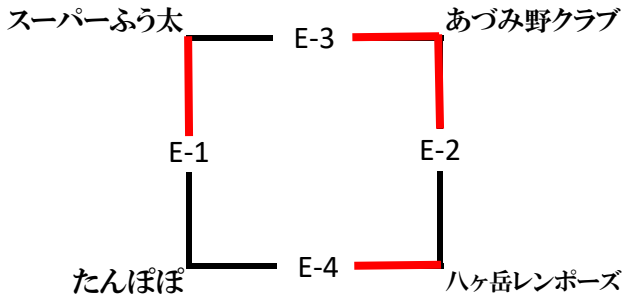

## Bブロック(Fコート)

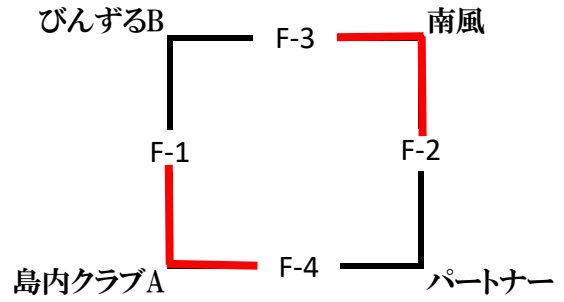

### Aブロック試合順

試合	チーム	チーム	審判
E-1	スーパーふう太	たんぽぽ	ハケ岳レンボーズ
E-2	ハケ岳レンボーズ	あづみ野クラブ	スーパーふう太
E-3	スーパーふう太	あづみ野クラブ	たんぽぽ
E-4	たんぽぽ	ハケ岳レンボーズ	あづみ野クラブ

### Bブロック試合順

試合	チーム	チーム	審判
F-1	びんずるB	島内クラブA	パートナー
F-2	パートナー	南風	びんずるB
F-3	びんずるB	南風	島内クラブA
F-4	島内クラブA	パートナー	南風

### Aブロック試合結果

	スーパーふう太	たんぽぽ	ハケ岳レンボーズ	あづみ野クラブ	勝	敗	セット率	ポイント率	順位
スーパーふう太		$\begin{pmatrix} 12 - 15 \\ 15 - 7 \\ 15 - 5 \end{pmatrix}$ 1		$\begin{pmatrix} 9 - 15 \\ 9 - 15 \\ - \end{pmatrix}$ 2	1	1	$\frac{2}{3}$	$\frac{60}{57}$	2
たんぽぽ	$\begin{pmatrix} 15 - 12 \\ 7 - 15 \\ 5 - 15 \end{pmatrix}$ 2		$\begin{pmatrix} 7 - 15 \\ 16 - 14 \\ 11 - 15 \end{pmatrix}$ 2		0	2	$\frac{2}{4}$	$\frac{61}{86}$	4
ハケ岳レンボーズ		$\begin{pmatrix} 15 - 7 \\ 14 - 16 \\ 15 - 11 \end{pmatrix}$ 1		$\begin{pmatrix} 12 - 15 \\ 11 - 15 \\ - \end{pmatrix}$ 2	1	1	$\frac{2}{3}$	$\frac{67}{64}$	3
あづみ野クラブ	$\begin{pmatrix} 15 - 9 \\ 15 - 9 \\ - \end{pmatrix}$ 2		$\begin{pmatrix} 15 - 12 \\ 15 - 11 \\ - \end{pmatrix}$ 0		2	0	$\frac{4}{0}$	$\frac{60}{41}$	1

### Bブロック試合結果

	びんずるB	島内クラブA	パートナー	南風	勝	敗	セット率	ポイント率	順位
びんずるB		$\begin{pmatrix} 10 - 15 \\ 16 - 17 \\ - \end{pmatrix}$ 2		$\begin{pmatrix} 9 - 15 \\ 14 - 16 \\ - \end{pmatrix}$ 2	0	2	$\frac{0}{4}$	$\frac{49}{63}$	4
島内クラブA	$\begin{pmatrix} 15 - 10 \\ 17 - 16 \\ - \end{pmatrix}$ 2		$\begin{pmatrix} 15 - 12 \\ 9 - 15 \\ 15 - 12 \end{pmatrix}$ 1		2	0	$\frac{4}{1}$	$\frac{71}{65}$	2
パートナー		$\begin{pmatrix} 12 - 15 \\ 15 - 9 \\ 12 - 15 \end{pmatrix}$ 2		$\begin{pmatrix} 10 - 15 \\ 11 - 15 \\ - \end{pmatrix}$ 2	0	2	$\frac{1}{4}$	$\frac{60}{69}$	3
南風	$\begin{pmatrix} 15 - 9 \\ 16 - 14 \\ - \end{pmatrix}$ 2		$\begin{pmatrix} 15 - 10 \\ 15 - 11 \\ - \end{pmatrix}$ 0		2	0	$\frac{4}{0}$	$\frac{61}{44}$	1

# 《ゴールドの部予選リーグ》

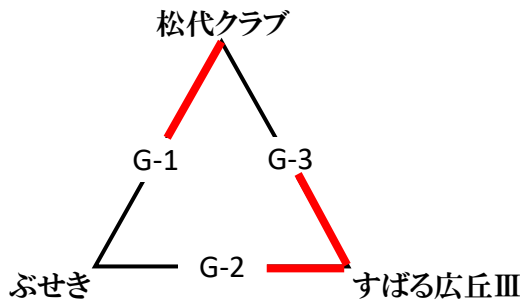

## Cブロック(Gコート)



### Cブロック試合順

試合	チーム	VS	チーム	審判
G-1	松代クラブ	VS	ふせき	すばる広丘Ⅲ
G-2	ふせき	VS	すばる広丘Ⅲ	松代クラブ
G-3	松代クラブ	VS	すばる広丘Ⅲ	ふせき

### Cブロック試合結果

	松代クラブ	ふせき	すばる広丘Ⅲ	勝	敗	セット率	ポイント率	順位
松代クラブ		$\begin{pmatrix} 15 & - & 6 \\ 15 & - & 5 \\ - & & - \end{pmatrix} \begin{matrix} 2 \\ 0 \\ 0 \end{matrix}$	$\begin{pmatrix} 13 & - & 15 \\ 11 & - & 15 \\ - & & - \end{pmatrix} \begin{matrix} 2 \\ 2 \\ 0 \end{matrix}$	1	1	$\frac{2}{2}$ 1.000	$\frac{54}{41}$ 1.320	2
ふせき	$\begin{pmatrix} 6 & - & 15 \\ 5 & - & 15 \\ - & & - \end{pmatrix} \begin{matrix} 0 \\ 2 \\ - \end{matrix}$		$\begin{pmatrix} 11 & - & 15 \\ 10 & - & 15 \\ - & & - \end{pmatrix} \begin{matrix} 0 \\ 2 \\ - \end{matrix}$	0	2	$\frac{\quad}{4}$	$\frac{32}{60}$ 0.530	3
すばる広丘Ⅲ	$\begin{pmatrix} 15 & - & 13 \\ 15 & - & 11 \\ - & & - \end{pmatrix} \begin{matrix} 2 \\ 0 \\ - \end{matrix}$	$\begin{pmatrix} 15 & - & 11 \\ 15 & - & 10 \\ - & & - \end{pmatrix} \begin{matrix} 2 \\ 0 \\ 0 \end{matrix}$		2	0	$\frac{4}{\quad}$ #DIV/0!	$\frac{60}{45}$ 1.330	1

# 《 ゴールドの部決勝トーナメント 》

A・Bブロック1・2位Cブロック1位の抽選とする

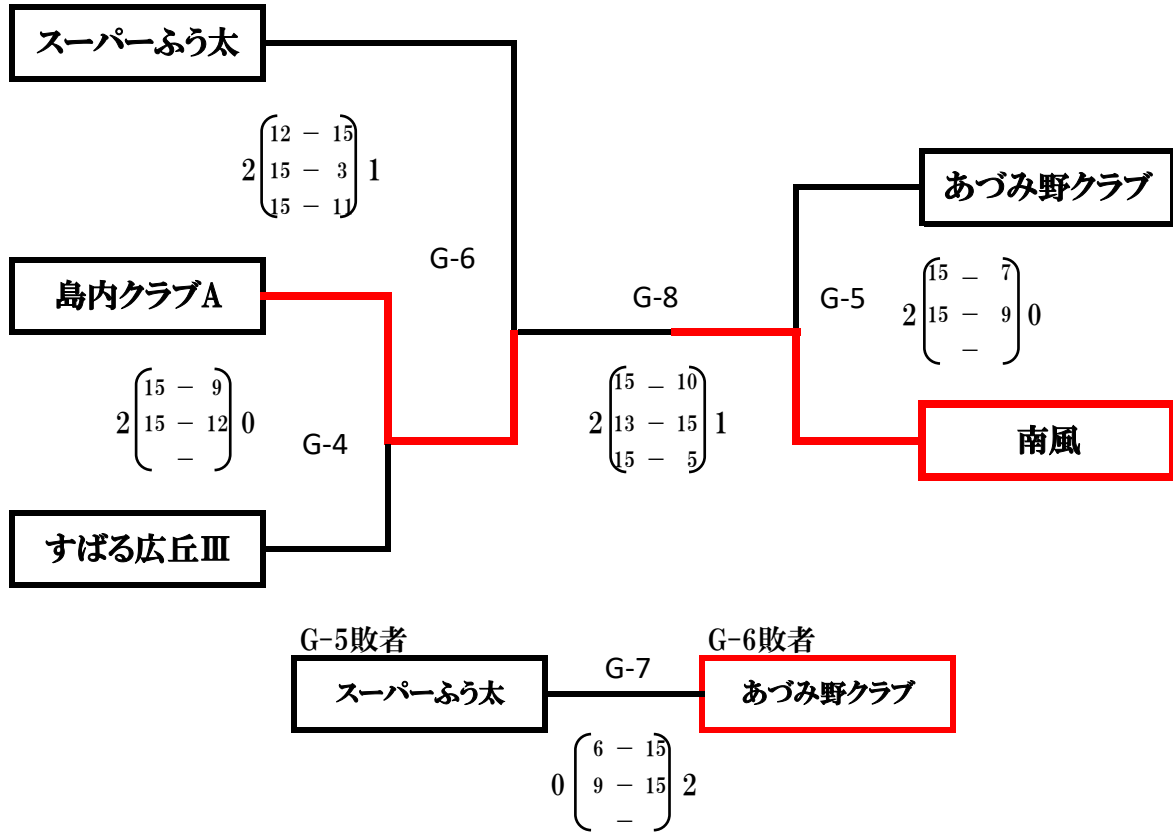

試合	チーム	VS	チーム	審判	試合	チーム	VS	チーム	審判
G-4	島内クラブA	VS	すばる広丘III	スーパーふう太	G-7	G-5敗者	VS	G-6敗者	G-6勝者
G-5	あづみ野クラブ	VS	南風	G-4勝者	G-8	G-5勝者	VS	G-6勝者	A-7勝者
G-6	スーパーふう太	VS	G-4勝者	G-5勝者					

# 《 ゴールドの部順位別リーグ 》

## 2・3位ブロック

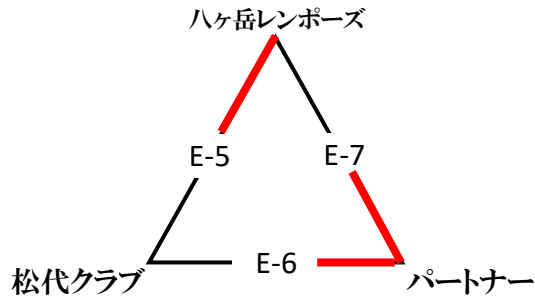

## 3・4位ブロック

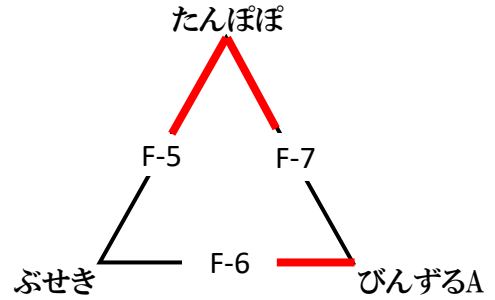



### 2・3位ブロック試合順

試合	チーム	チーム	審判
E-5	ハケ岳レンボーズ	松代クラブ	パートナー
E-6	松代クラブ	パートナー	ハケ岳レンボーズ
E-7	ハケ岳レンボーズ	パートナー	松代クラブ



### 3・4位ブロック試合順

試合	チーム	チーム	審判
F-5	たんぼぼ	ぶせき	びんずるA
F-6	ぶせき	びんずるA	たんぼぼ
F-7	たんぼぼ	びんずるA	ぶせき

### 2・3位ブロック試合結果

	ハケ岳レンボーズ	松代クラブ	パートナー	勝	敗	セット率	ポイント率	順位
ハケ岳レンボーズ		$\begin{pmatrix} 13 - 15 \\ 15 - 11 \\ 15 - 13 \end{pmatrix}$	$\begin{pmatrix} 7 - 15 \\ 17 - 15 \\ 14 - 16 \end{pmatrix}$	1	1	3 / 3 1.000	81 / 85 0.950	2
松代クラブ	$\begin{pmatrix} 15 - 13 \\ 11 - 15 \\ 13 - 15 \end{pmatrix}$		$\begin{pmatrix} 12 - 15 \\ 10 - 15 \\ - \end{pmatrix}$	0	2	1 / 4 0.250	61 / 73 0.840	3
パートナー	$\begin{pmatrix} 15 - 7 \\ 15 - 17 \\ 16 - 14 \end{pmatrix}$	$\begin{pmatrix} 15 - 12 \\ 15 - 10 \\ - \end{pmatrix}$		2	0	4 / 1 4.000	76 / 60 1.270	1

### 3・4位ブロック試合結果

	たんぼぼ	ぶせき	びんずるA	勝	敗	セット率	ポイント率	順位
たんぼぼ		$\begin{pmatrix} 15 - 12 \\ 13 - 15 \\ 15 - 9 \end{pmatrix}$	$\begin{pmatrix} 15 - 11 \\ 15 - 12 \\ - \end{pmatrix}$	2	0	4 / 1 4.000	73 / 59 1.240	1
ぶせき	$\begin{pmatrix} 12 - 15 \\ 15 - 13 \\ 9 - 9 \end{pmatrix}$		$\begin{pmatrix} 15 - 17 \\ 12 - 15 \\ - \end{pmatrix}$	0	2	1 / 4 0.250	63 / 69 0.910	3
びんずるA	$\begin{pmatrix} 11 - 15 \\ 12 - 15 \\ - \end{pmatrix}$	$\begin{pmatrix} 17 - 15 \\ 15 - 12 \\ - \end{pmatrix}$		1	1	2 / 2 1.000	55 / 57 0.960	2



# 《プラチナの部決勝リーグ》

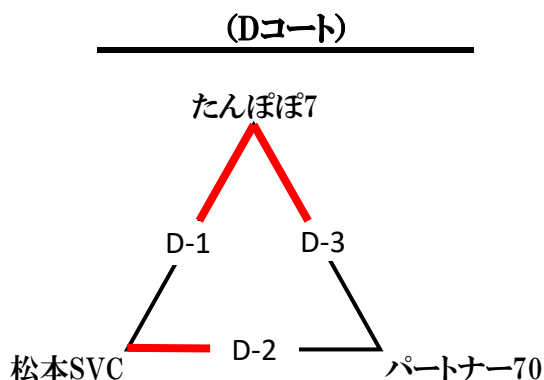

## Cブロック試合順

試合	チーム	vs	チーム	審判
D-1	たんぽぽ7	vs	松本SVC	パートナー70
D-2	松本SVC	vs	パートナー70	たんぽぽ7
D-3	たんぽぽ7	vs	パートナー70	松本SVC

## プラチナの部試合結果

	たんぽぽ7	松本SVC	パートナー70	勝	敗	セット率	ポイント率	順位
たんぽぽ7		2 $\begin{pmatrix} 15 - 13 \\ 13 - 15 \\ 15 - 11 \end{pmatrix}$ 1	2 $\begin{pmatrix} 15 - 7 \\ 15 - 10 \\ - \end{pmatrix}$ 0	2	0	4 / 1 4.000	73 / 56 1.300	1
松本SVC	1 $\begin{pmatrix} 13 - 15 \\ 15 - 13 \\ 11 - 15 \end{pmatrix}$ 2		2 $\begin{pmatrix} 14 - 16 \\ 15 - 8 \\ 15 - 5 \end{pmatrix}$ 1	1	1	3 / 3 1.000	83 / 72 1.150	2
パートナー70	0 $\begin{pmatrix} 7 - 15 \\ 10 - 15 \\ - \end{pmatrix}$ 2	1 $\begin{pmatrix} 16 - 14 \\ 8 - 15 \\ 5 - 5 \end{pmatrix}$ 2		0	2	1 / 4 0.250	46 / 64 0.720	3

## 《フリーの部決勝戦》

**翔舞** —H— **びんずるC**

2  $\begin{pmatrix} 15 - 10 \\ 16 - 14 \\ - \end{pmatrix}$  1

審判:大会役員

大会名 2022長野県ソフトバレーボール春季大会(全国予選会)

開催期日 2022年 7月 3日 (日)

開催場所 大町市運動公園総合体育館

参加チーム 26チーム  
選手人数 160名

種別	優勝	準優勝	3位	
スポレクの部	カプリス	リバティー	四天王	
	(全国大会推薦)	(全国大会推薦)		
ゴールドの部	南風	島内クラブA	あづみ野クラブ	
	(北信越大会推薦)	(北信越大会推薦)		
プラチナの部	たんぽぽ7	松本SVC	パートナー70	
	(北信越大会推薦)			
フリーの部	翔舞	びんずるC		
	(全国大会推薦)			

競技委員長	T E L	携 帯
谷口博一	026-226-4599	090-1114-5499